

AT車用シフトノブ取付説明書

HONDA GD系Fit

この度は本商品をお買い上げ頂きありがとうございます。

取付方法

- ① 標準のシフトノブをプラスねじ、2箇所を緩め取り外します。
(fig-1参照)
- ② ATシフトノブを標準シャフトに差し込み、ATシフトノブをニュートラルの位置にして、スリーブのホローセットを2箇所締めこみます。
(fig-3・4参照)
- ③ ATシフトノブを各モードに入れて、作動チェックをします。(fig-5参照)

- ⚠ 注意
- 各部に緩みがないか、もう一度各部を増し締めします。

このATシフトノブはシフトノブ全体を下側に押し下げることで標準のシフトチェンジボタンの役目をします。標準のシフトノブと作動状態が同一か車が停止した状態で、十分確認してください。正しく装着されていないとシフトノブを下側に押し下げない状態でR（リバース）やP（パーキング）モードに入りますので、注意してください。

⚠ 注意事項、危険、警告

- ・本商品は上からシフトノブを押してシフトチェンジする為、手の自重で誤操作しないよう、十分注意してください。
- ・本商品は標準のシフトノブと操作方法が異なるため、操作方法によく慣れて、かつ理解した上でご使用ください。又他の人が運転する際も同様に注意してください。

zoom
ENGINEERING

株式会社 ズーム エンジニアリング
〒192-0371 東京都八王子市南陽台2-31-2
TEL 0426-70-8555
FAX 0426-70-8666
Home Page: <http://www.zoom-eng.com/>
E-mail: info@zoom-eng.com

fig-1

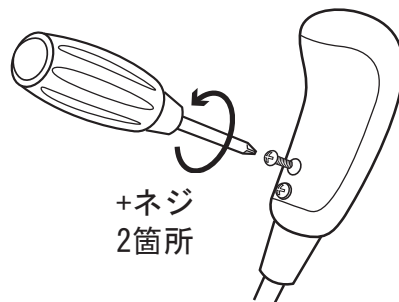

fig-2

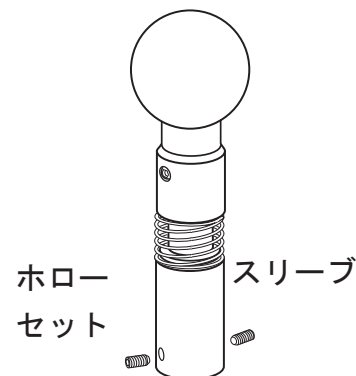

fig-3

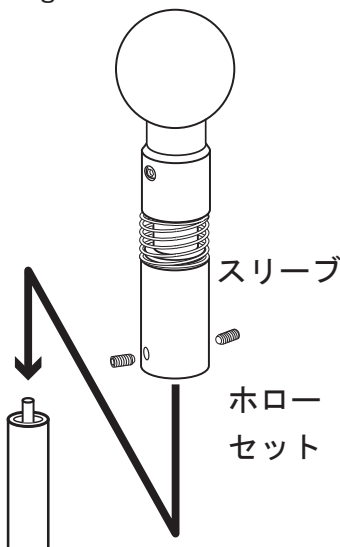

fig-4

シフトシャフトの先端が、軽く当たるくらい差し込みます。

シフト
シャフト

fig-5

⚠ 注意

ATシフトノブが作動しない場合や、下側に押し下げない状態でR（リバース）やP（パーキング）モードに入る場合

⑤ホローセットを再度緩め上下の取付位置を調整

